

EMPILEUR/DÉSEMPILEUR DE CANETTES

MODÈLE DE BASE :

- Robot Manipulateur KUKA KR 240 R3200
- Dépilage de palettes jusqu'à 2 mts.
- Rendement maximum 120 strates/H
- Pour tous types d'industries : alimentaire, pharma, chimique...
- Formats multiples.
- Dépalettisation des canettes : 2 nappes par minute + 1 séparateur entre nappes.
- Empilage des séparateurs dans un point de collecte.
- Manipulation magnétique de strates complètes de palettisation.
- Dépose d'une nappe complète de canettes sur la table d'alimentation de la ligne d'emballage.
- Changement manuel de palette à désempiler.
- Convoyeurs à bande modulaires.
- Contrôle de l'écran tactile de HMI.
- Barrière de sécurité avec barrière photoélectrique cat.3

SUPPLÉMENTAIRES :

- Empileur/désempileur automatique de palettes, jusqu'à 16 palettes.
- Palettisation sur convoyeurs à rouleaux avec transfert latéral par chaîne.
- Transport à rouleaux pour tampon de palettes pleines (4 palettes).
- Tableau de répartition des canettes à aligner en rangées de 2 canettes.

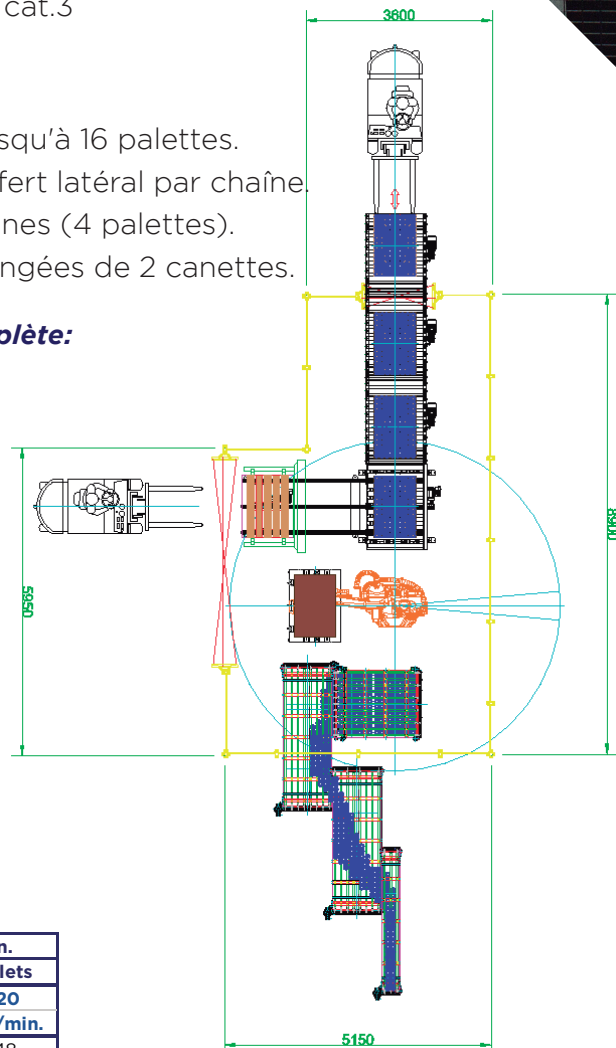
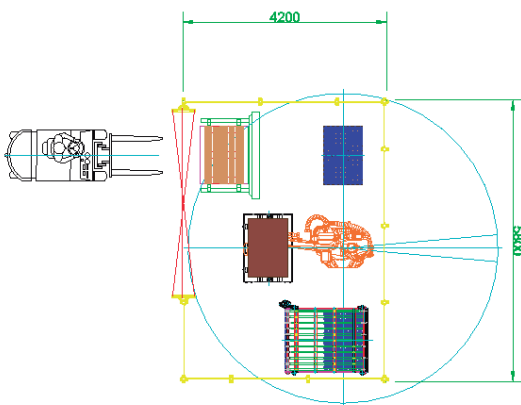
Option simple:
Option complète:

Dimensions Canettes	Diamètre (mm)	Hauteur (mm)	Canettes par nappe	Nappes par pallet	Canettes par pallet
CANETTE - A	99	123	96	15	1440
CANETTE - B	127	163	54	11	594

Alimentation de palettes à canettes et extraction de palettes vides	Cadence de fonctionnement en min.				
	Vitesse	Chargement manuel		Tampon 4 pallets	
	can./min.	can./min.	can./min.	can./min.	can./min.
(robot 2 nappes min)		60	120	60	120
CANETTE - A	192	24	12	96	48
CANETTE - B	108	10	6	40	22

PALETTISATEUR DE BOÎTES



MODÈLE DE BASE :

Robot Manipulateur KUKA KR 120 R3200
 Palettisation de boîtes jusqu'à 10 boîtes par minute.
 Hauteur de palettisation jusqu'à 2 mètres.
 Alimentation manuelle des palettes.
 Manutention manuelle complète des palettes.
 Barrière de sécurité avec barrière photoélectrique cat.3



SUPPLÉMENTAIRES :

Alimentation automatique des palettes.
 Tampon de 4 palettes complété en sortie.
 Kit haute vitesse (boîtes groupées et double pince) : 20 boîtes par minute.

Option simple:

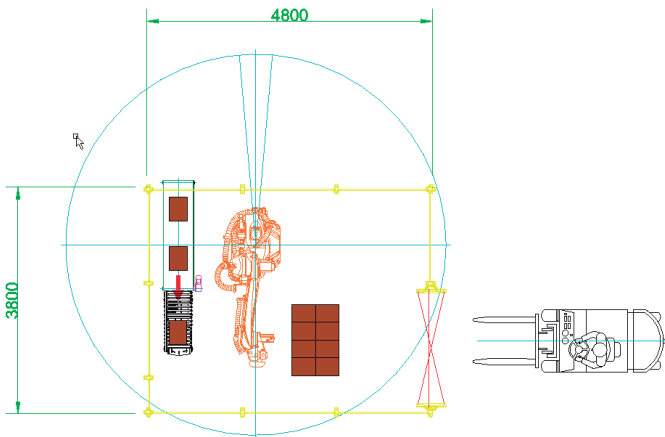

Option complète:

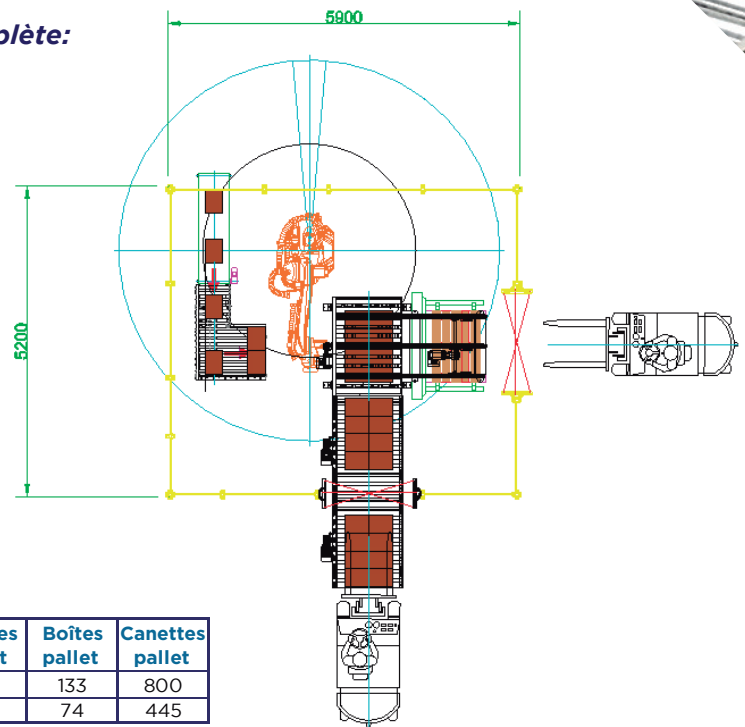

Dimensions boîte (6 can.)	Longueur	Largeur	Haut	Boîtes nappe pallet	Nappes pallet	Boîtes pallet	Canettes pallet
CANETTE - A	327	228	163	12	11	133	800
CANETTE - B	411	284	203	8	9	74	445

Alimentation de palettes et extraction de palettes complètes à caisses	Cadence de fonctionnement en min.			
	Chargement manuel		Tampon 4 palettes	
	60 can./min.	120 can./min.	60 can./min.	120 can./min.
CANETTE - A	13	7	53	27
CANETTE - B	8	4	33	17